



Transfer Bench with Back

Banc de transfert avec dossier

Banco de transferencia con respaldo

User Guide

Manuel de l'utilisateur

Guía del usuario



This Product Contains
Dry Natural Rubber.

Ce produit contient du
caoutchouc sec naturel.

Este producto contiene
caucho natural seco.



MICROBAN® is a registered trademark of Microban® Products Company.
MICROBAN® est une marque déposée de Microban® Products Company.
MICROBAN® es una marca comercial registrada de Microban® Products Company.

*Microban® antimicrobial product protection is limited to the product itself and is not designed to protect users from disease-causing microorganisms or as a substitute for normal cleaning and hygiene practices.

*La protection antimicrobienne Microban® se limite au produit lui-même et n'est pas conçue pour protéger les utilisateurs contre les micro-organismes pathogènes ou en remplacement des pratiques de nettoyage et d'hygiène normales.







*La protección antimicrobiana del producto Microban® se limita al producto propiamente tal y no está diseñada para proteger a los usuarios contra los microorganismos causantes de enfermedades ni para sustituir las prácticas normales de limpieza e higiene.

REF MDS86960KDMBH

General Warnings

To ensure the safe installation, adjustment, and operation of the Transfer Bench, these instructions **MUST** be followed. **FAILURE TO FOLLOW INSTRUCTIONS MAY RESULT IN SERIOUS INJURY TO THE USER AND/OR DAMAGE TO THE PRODUCT.** If you are unable to understand these warnings, cautions, and instructions, contact a healthcare professional or dealer before attempting to use this equipment.

Warnings:

-  Prior to each use check to assure that all screws, joints and fittings on the transfer bench are tight.
 -  **DO NOT** place the transfer bench on uneven surfaces.
 -  **DO NOT** use if wobbly, unstable or not level.
 -  **DO NOT** exceed user weight capacity of 350 lbs. (158 kg)
 -  **DO NOT** stand on the transfer bench.
 -  **DO NOT** use the transfer bench for anything but its intended purpose.
 -  **DO NOT** use the armrest to fully support body weight when using the unit.
-
- ✓ Excessive twisting or turning while seated on the transfer bench may cause a loss of balance and damage to the product.
 - ✓ Check rubber tips for rips, cracks or wear. If these conditions exist, **DO NOT use the transfer bench and replace the tips immediately.**
 - ✓ Check the bench for cracks or ruptures in the plastic. If you have concerns, contact the manufacturer at 1-800-MEDLINE.
 - ✓ Check that all push buttons are fully protruded from the mainframe through the leg extensions and are properly engaged.
 - ✓ Ensure all four legs are adjusted evenly and are free of any obstructions prior to use.
 - ✓ To release suction, use the pull tabs on the suction cups. Failure to do so will cause damage to the product.

Transfer Bench Components

Note: Before assembly, ensure that all parts and quantities match the parts list. Inspect all components for shipping damage. If any parts are missing or damaged, contact your dealer/retailer for replacements.

- A. Two Panel Section of Seat
- B. One Panel Section of Seat
- C. Legs with Extension (2)
- D. Suction cup legs with extension (2)
- E. E Clamps (4)
- F. Back Rest
- G. Arm Rest

(Sections A, B and F have a pre-assembled frame.)

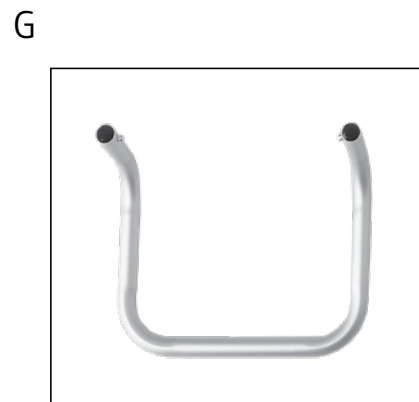
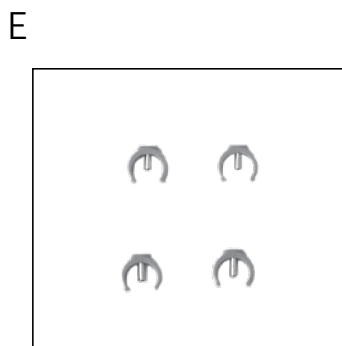
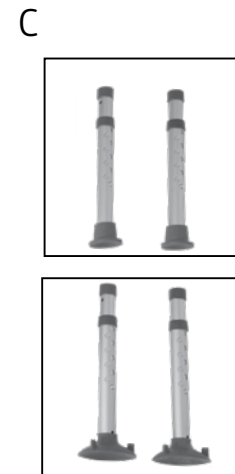
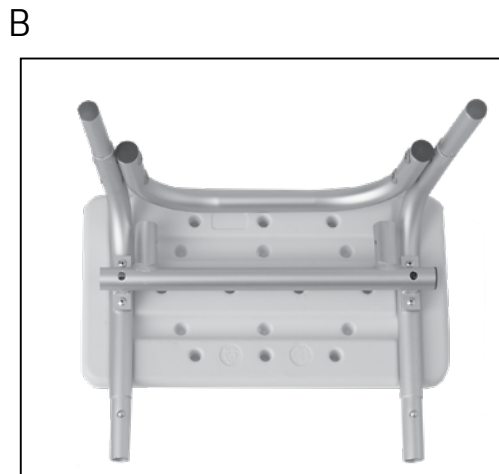
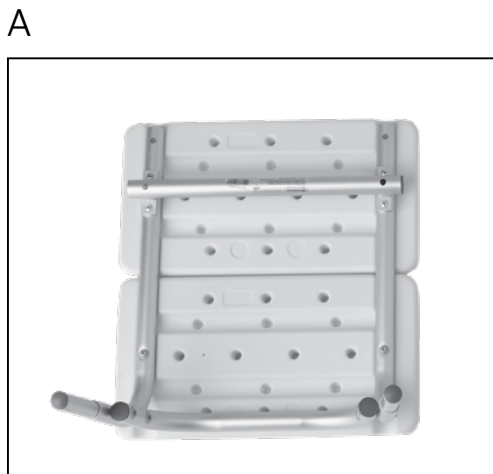
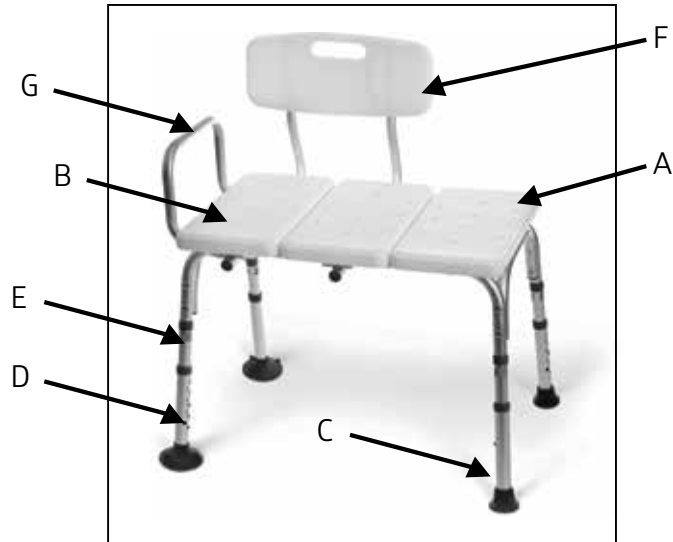

Assembly Instructions

Flip the One Panel (B) and the Two Panel (A) Sections of the transfer bench upside down so the aluminum frame is visible.

Insert the One Panel Section into the Two Panel Section (tubular hole). Ensure the push buttons are inserted all the way and are engaged properly. The entire unit will now be referred to as the Three Panel Seat.

Note the four posts at each corner of the Three Panel Seat. Each post features a hole facing outward.

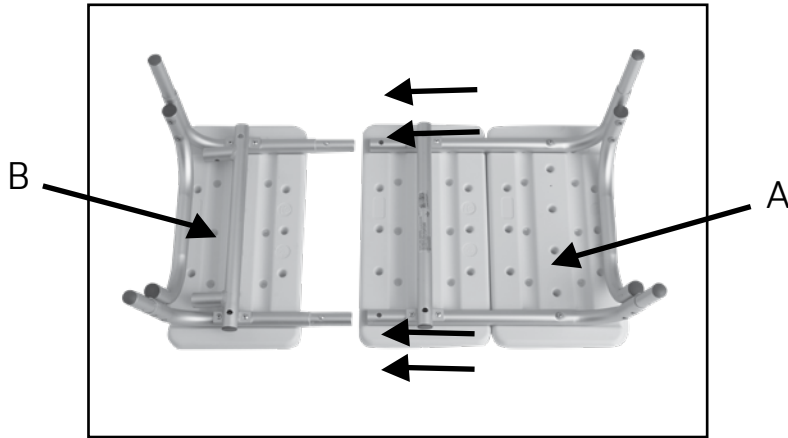

Three Panel Seat



Insert one Leg Extension (C) into the post of the Three Panel Seat. Please ensure the hole in the Leg Extension (C) matches up with the hole in the post of the Three Panel Seat. Repeat for the remaining three posts.

Please note: the Leg Extensions (C) should be on the side of the larger side of the three panel seat. The Suction Cup Leg Extension (D) should be on the side where there is an extra cross bar for the backrest and side arm are attached.

Three Panel Seat

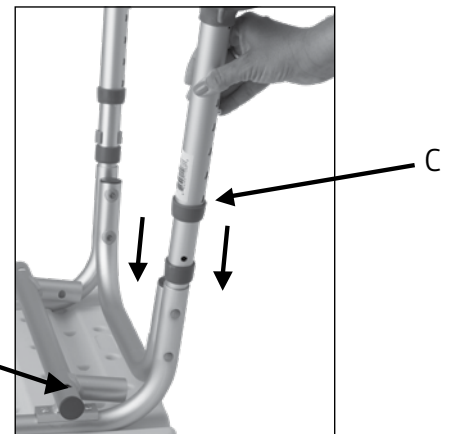

Insert a Clamp (E) into the hole to secure the leg into place. Repeat for the remaining three legs.

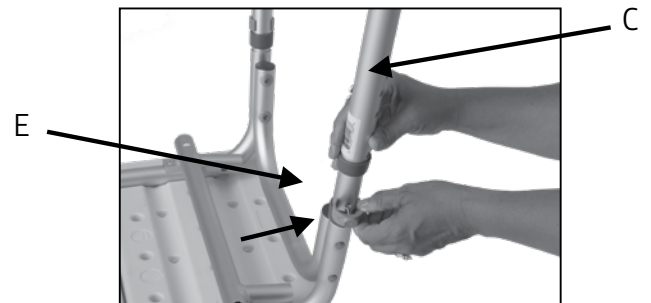

With the transfer bench still upside down, insert the Back Rest (F) into the Three Panel Seat. Please ensure the push buttons are securely fastened before proceeding.

Note: The back rest can be placed on either side of the of the transfer bench to accommodate the bath tub setup. However, the armrest should always be on the side of the bench that is in the tub.

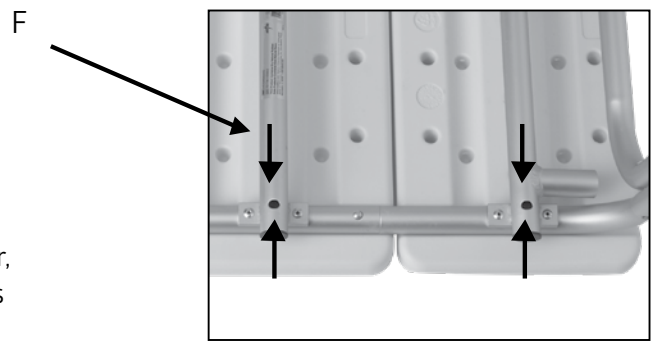

With the transfer bench still upside down, insert the Arm Rest (G) into the Three Panel Seat. Please ensure the push buttons are securely fastened before proceeding.

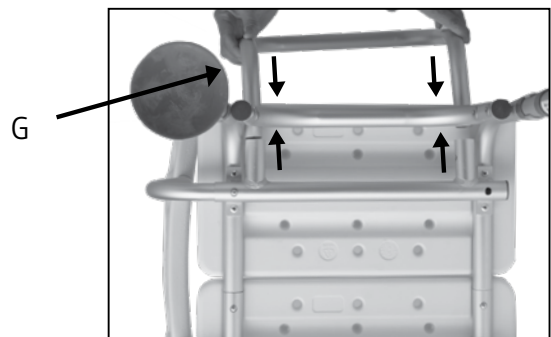

Adjust the height of the transfer bench

To ensure the tub is not damaged when adjusting the height of the transfer bench, check to be sure the bench fits above the sidewall of the tub.

Care and Maintenance

Do not use an abrasive cleaner. Use a non-abrasive cleaner with warm water. Periodically inspect the transfer bench for damage or loose components.

Microban® antimicrobial technology is built into the bench to inhibit the growth of bacteria, mold and mildew that can cause stains and odors.







Always clean this product thoroughly after each use.

*Microban® antimicrobial product protection is limited to the product itself and is not designed to protect users from disease-causing microorganisms or as a substitute for normal cleaning and hygiene practices.

Avertissements généraux

Il **FAUT** suivre les instructions suivantes afin d'assurer l'installation, le réglage et le fonctionnement sécuritaires du banc de transfert. **LE NON-RESPECT DES INSTRUCTIONS POURRAIT ENTRAÎNER DES BLESSURES GRAVES POUR L'UTILISATEUR ET/OU ENDOMMAGER LE PRODUIT.** Si vous ne comprenez pas ces mises en garde, ces précautions ou ce mode d'emploi, communiquez avec un professionnel de la santé ou un revendeur avant de tenter d'utiliser ce produit.

Mises en garde :

-  Avant chaque utilisation, vérifiez que l'ensemble des vis, joints et raccords du banc de transfert sont bien serrés.
-  **NE** placez **PAS** le banc de transfert sur une surface irrégulière.
-  **N'utilisez PAS** le banc s'il est bancal ou instable, ou s'il n'est pas de niveau.
-  **NE** dépassez **PAS** la capacité de charge du banc de 158 kg (350 lbs).
-  **NE** montez **PAS** sur le banc de transfert.
-  **N'utilisez PAS** le banc de transfert à d'autres fins que celles auxquelles il est destiné.
-  **N'utilisez PAS** l'accoudoir pour supporter tout votre poids.

- ✓ Des rotations ou torsions excessives de l'occupant peuvent déséquilibrer le banc de transfert et l'endommager.
- ✓ Vérifiez que les embouts en caoutchouc ne sont pas abîmés, fissurés ou usés. Si c'est le cas, **N'utilisez PAS le banc de transfert et remplacez les embouts immédiatement.**
- ✓ Vérifiez que le plastique du banc n'est ni fissuré ni cassé. En cas de doute, communiquez avec le fabricant au 1 800 MEDLINE.
- ✓ Vérifiez que tous les boutons-poussoirs ressortent complètement du cadre à travers les rallonges de patte et qu'ils sont enclenchés correctement.
- ✓ Assurez-vous que les quatre pattes sont réglées à la même hauteur et sont libres de toute entrave avant l'utilisation.
- ✓ Pour décoller les ventouses, tirez sur les languettes. Vous risquez sinon d'endommager le produit.

Composants du banc de transfert

Remarque : Avant d'assembler le banc, consultez la liste des pièces pour vérifier que toutes les pièces ont été livrées, et ce, dans la bonne quantité. Examinez chacune des pièces afin de détecter tout dommage survenu durant le transport. En cas de pièces manquantes ou endommagées, demandez au fournisseur de les livrer ou de les remplacer, selon le cas.

- A. Section du siège à deux panneaux
- B. Section du siège à un panneau
- C. Pattes avec rallonge (2)
- D. Pattes à ventouses avec rallonge (2)
- E. Brides en E (4)
- F. Dossier
- G. Accoudoir

(Le cadre des sections A, B et F est préassemblé.)

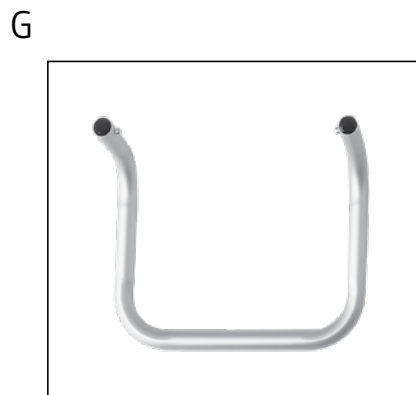
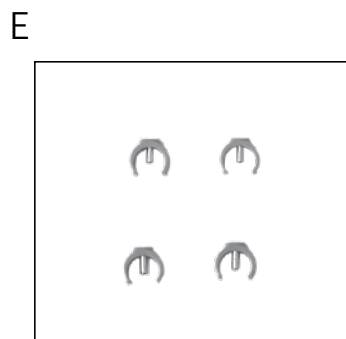
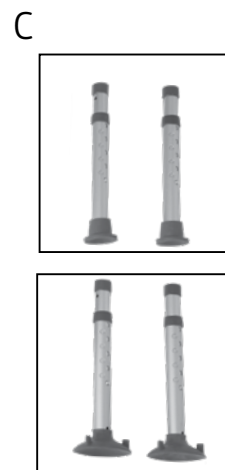
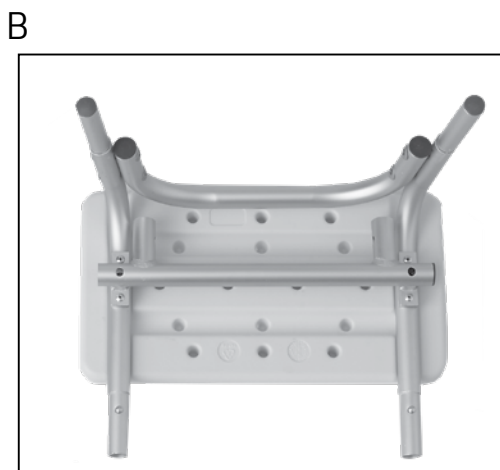
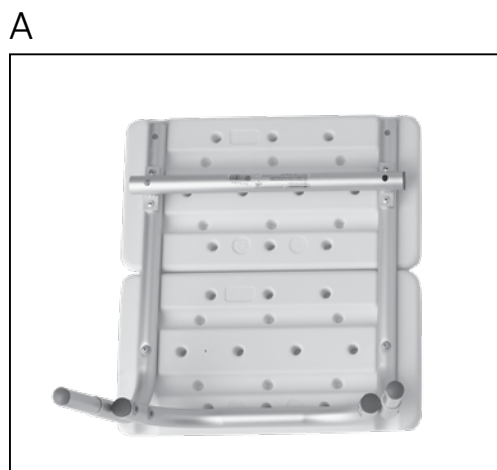
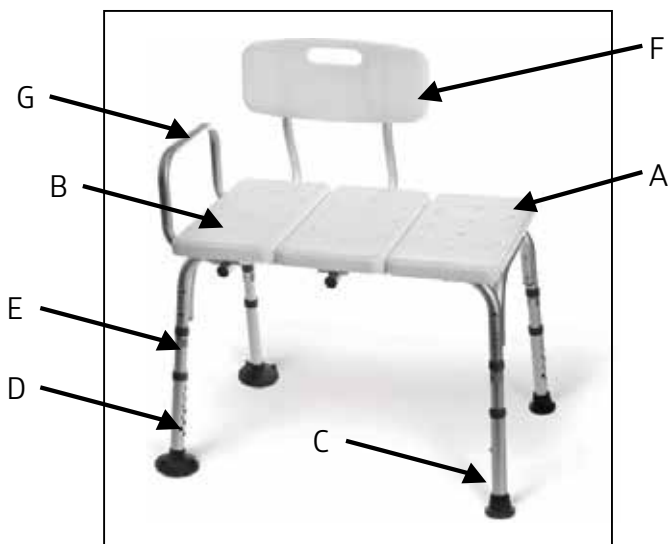

Instructions d'assemblage

Retournez les sections à un panneau (B) et à deux panneaux (A) du banc de transfert de manière à ce que le cadre en aluminium soit visible.

Insérez la section à un panneau dans la section à deux panneaux (orifice tubulaire). Vérifiez que les boutons-poussoirs sont insérés à fond et qu'ils sont bien enclenchés. Cette section sera désormais appelée siège à trois panneaux.

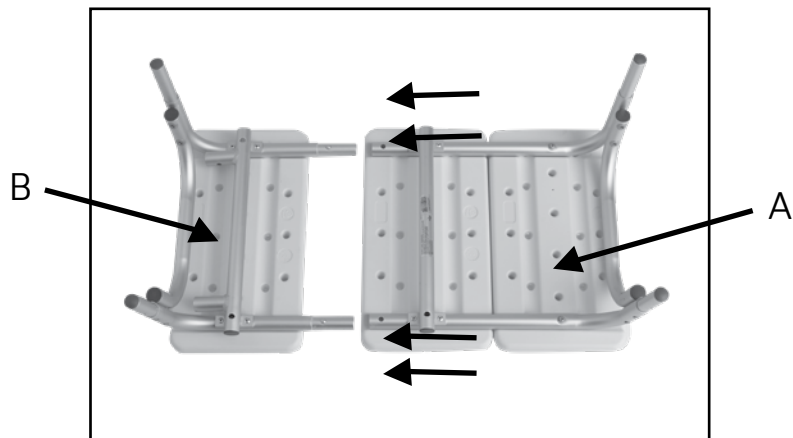

Notez les montants aux quatre coins du siège à trois panneaux. Chaque montant est percé d'un trou du côté extérieur.

Siège à trois panneaux

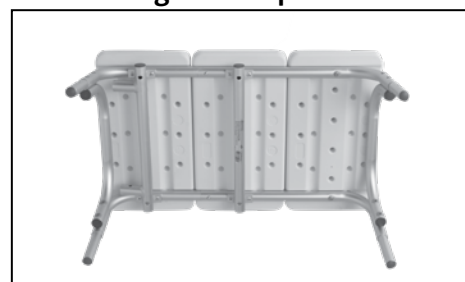

Insérez une rallonge de patte (C) dans le montant du siège à trois panneaux. Vérifiez que le trou de la rallonge de patte (C) correspond au trou du montant du siège à trois panneaux. Répétez cette étape avec les trois autres montants.

Veuillez noter que les rallonges de patte (C) doivent se trouver du côté le plus long du siège à trois panneaux. La rallonge de patte à ventouse (D) doit se trouver du côté de la traverse supplémentaire permettant de fixer le dossier et l'accoudoir.

Siège à trois panneaux

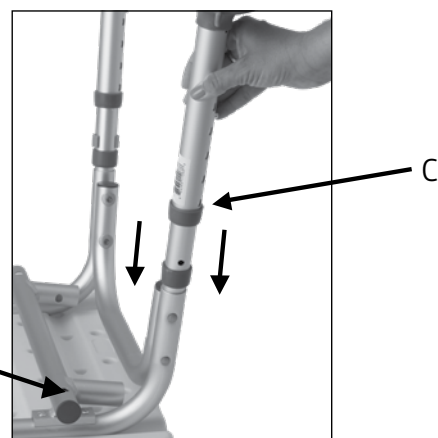

Insérez une bride (E) dans le trou pour fixer la patte en place. Répétez cette étape avec les trois autres pattes.

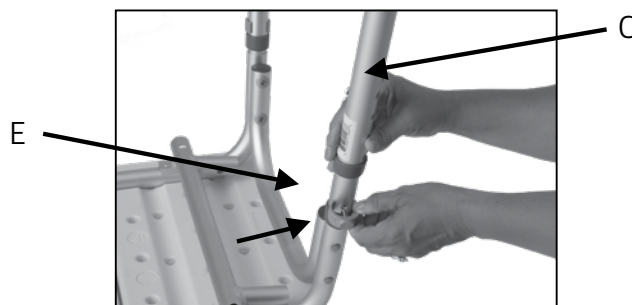

Le banc de transfert étant toujours retourné, insérez le dossier (F) dans le siège à trois panneaux. Vérifiez que les boutons-poussoirs sont bien enclenchés avant de continuer.

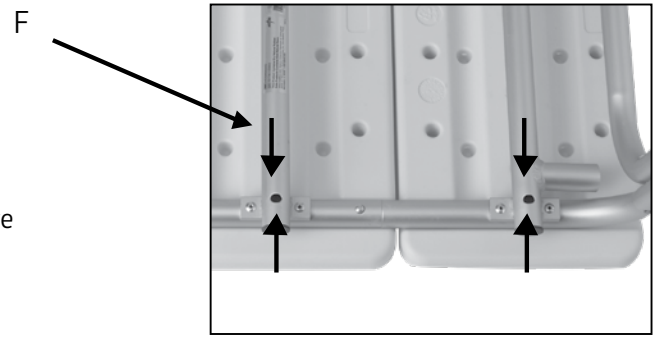

Remarque : Le dossier peut être monté d'un côté ou de l'autre du banc de transfert suivant la configuration de la baignoire. Cependant, l'accoudoir doit toujours se trouver du côté du banc qui se trouve dans la baignoire.

Le banc de transfert étant toujours retourné, insérez l'accoudoir (G) dans le siège à trois panneaux. Vérifiez que les boutons-poussoirs sont bien enclenchés avant de continuer.

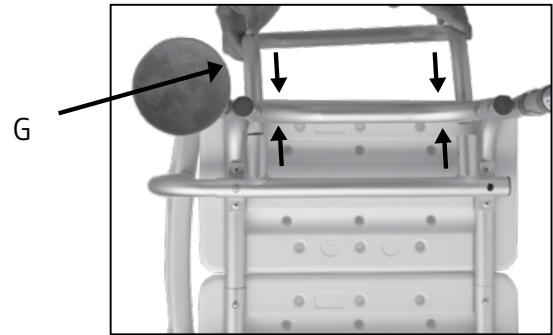

Réglage de la hauteur du banc de transfert

Pour ne pas endommager la baignoire lors du réglage de la hauteur du banc de transfert, vérifiez qu'il repose correctement au-dessus de la paroi latérale de la baignoire.

Soin et entretien

N'utilisez pas de nettoyant abrasif. Utilisez un nettoyant non abrasif dilué dans de l'eau tiède. Vérifiez régulièrement le banc de transfert pour détecter tout dommage ou composant desserré.

La technologie antimicrobienne Microban® est intégrée au banc pour éviter la formation de taches et d'odeurs causées par les bactéries et les moisissures.







Le produit doit toujours être nettoyé à fond après chaque utilisation.

*La protection antimicrobienne Microban® se limite au produit lui-même et n'est pas conçue pour protéger les utilisateurs contre les micro-organismes pathogènes ou pour remplacer les pratiques de nettoyage et d'hygiène normales.

Advertencias generales

Para asegurar la instalación, ajuste y operación del Banquito de Transferencia, estas instrucciones **DEBEN** ser seguidas. **EL NO SEGUIR LAS INSTRUCCIONES PUEDE RESULTAR EN LESIONES GRAVES AL USUARIO O DAÑOS AL PRODUCTO.** Si no puede entender estas advertencias, precauciones o instrucciones, contacte a un profesional de salud, vendedor, o personal técnico antes de intentar usar este equipo.

Advertencias:

-  Antes de cada uso verifique para asegurarse de que todos los tornillos, uniones y acoples estén ajustados.
-  **NO** coloque el banquito de transferencia sobre superficies desiguales.
-  **NO** use si está tambaleante, inestable o desnivelado.
-  **NO** exceda la capacidad de peso máximo de 350 lbs. (158 kg.)
-  **NO** se pare sobre el banquito de transferencia.
-  **NO** utilice el banquito de transferencia para algo que no sea su propósito diseñado.
-  **NO** use el reposabrazos para apoyar el peso de todo el cuerpo cuando use la unidad.
- ✓ Giros o dobleces excesivos mientras está sentado en el banquito puede causar una pérdida de equilibrio y dañar el producto.
- ✓ Compruebe las puntas de goma en busca de roturas, grietas o desgaste. Si estas condiciones existen, **NO utilice el banquito de transferencia y reemplace las puntas inmediatamente.**
- ✓ Compruebe el banquito en busca de grietas o rupturas en el plástico. Si tiene preocupaciones, contacte al fabricante al 1-800-MEDLINE.
- ✓ Compruebe que todos los pulsadores estén extendidos totalmente desde el marco a través de las extensiones de pata y estén apropiadamente enganchados.
- ✓ Asegúrese que las cuatro patas estén ajustadas uniformemente y libres de cualquier obstrucción antes de usar.
- ✓ Para liberar la succión, utilice las lengüetas en las ventosas. De no hacerlo, se dañará el producto.

Componentes del banquito de transferencia

Nota: antes de ensamblar, asegúrese de que todas las partes y cantidades coincidan con la lista de partes. Inspeccione todos los componentes en busca de daños de envío. Si alguna parte falta o está dañada, contacte a su vendedor/distribuidor para reemplazos.

- A. Sección de Asiento de Dos Paneles
- B. Sección de Asiento de Un Panel
- C. Patas con Extensión (2)
- D. Patas extensibles con ventosas (2)
- E. Abrazaderas E (4)
- F. Respaldar
- G. Apoyabrazos

(Secciones A, B y E tienen un armazón pre-ensamblado).

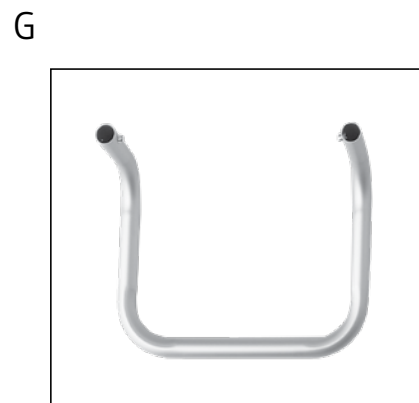
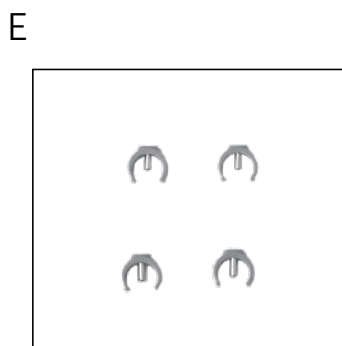
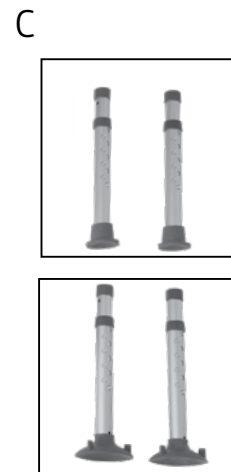
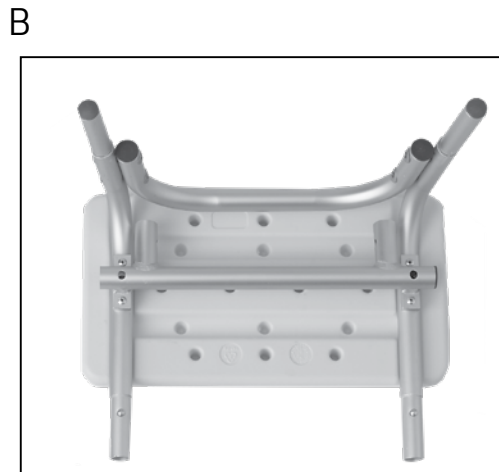
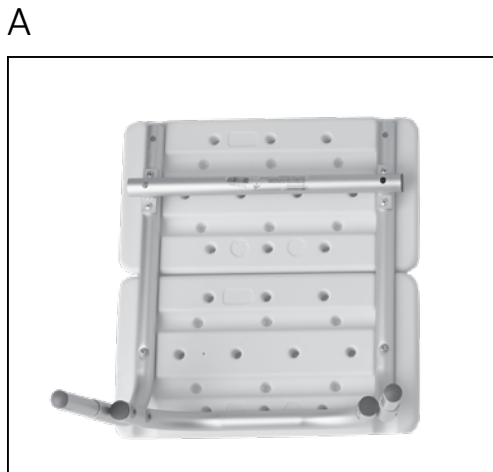
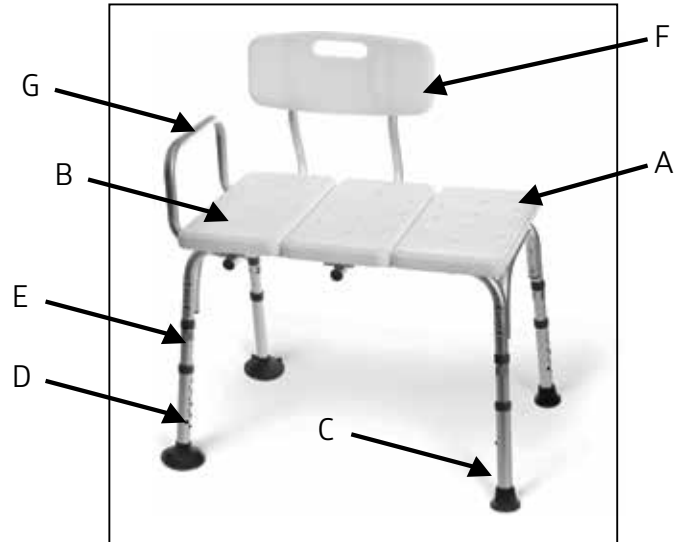

Instrucciones de ensamblado

Voltee las Secciones de Un Panel (B) y Dos Paneles (A) del banquito de transferencia para que el marco de aluminio sea visible.

Inserte la Sección de Un Panel en la Sección de Dos Paneles (agujero tubular). Asegúrese que los pulsadores estén insertados hasta el fondo y apropiadamente enganchados. Toda la unidad ahora será denominada Asiento de Tres Paneles.

Note los cuatro postes en cada esquina del Asiento de Tres Paneles. Cada poste presenta un agujero mirando hacia afuera.

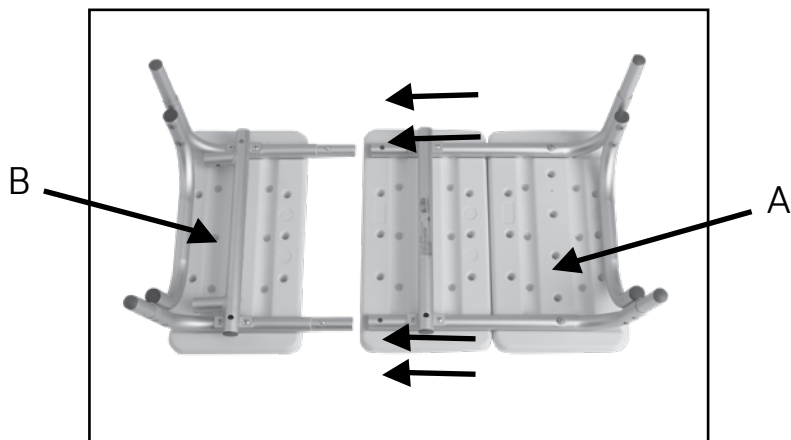

Asiento de Tres Paneles



Inserte una Extensión de Pata (C) en el poste del Asiento de Tres Paneles. Asegúrese de que el agujero en la Extensión de Pata (C) coincide con el agujero en el poste del Asiento de Tres Paneles. Repita para los tres postes restantes.

Tenga en cuenta: Las patas extensibles con puntas (C) deberían colocarse en la sección de dos paneles del asiento (A). Las patas extensibles con ventosas (D) deberían colocarse en el extremo opuesto, donde se inserta el respaldo. Este extremo del banco de traslado queda colocado dentro de la bañera.

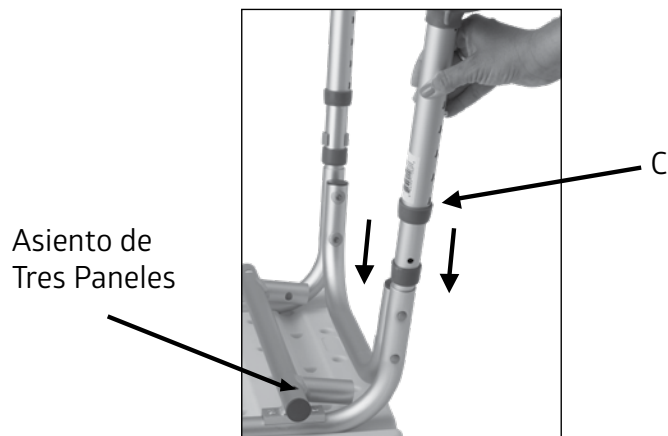

Inserte una Abrazadera (E) en el agujero para asegurar la pata en su lugar. Repita para las tres patas restantes.

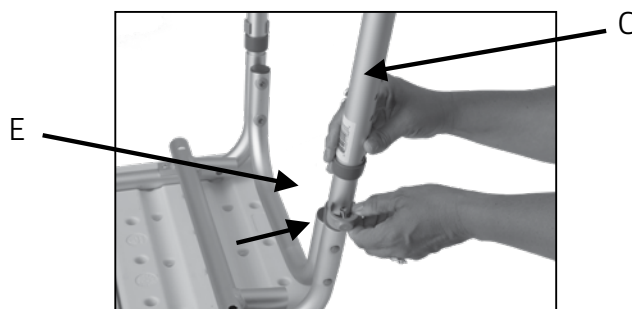

Con el banquito de transferencia todavía boca abajo, inserte el Respaldo (F) en el Asiento de Tres Paneles. Asegúrese que los pulsadores estén apropiadamente sujetos antes de proceder.

Nota: El respaldo puede ser colocado en cualquier lado del banquito de transferencia para acomodarse a la configuración de la bañera. Sin embargo, el apoyabrazos siempre debe estar en el lado de la banca que está en la bañera.

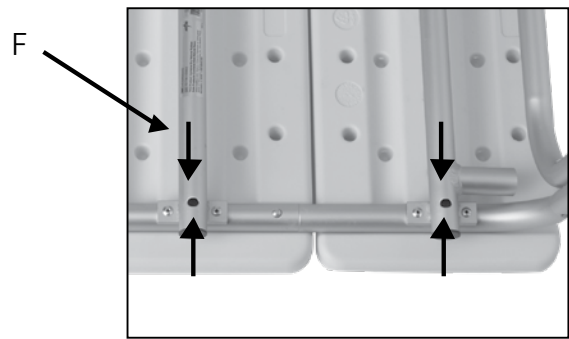

Con el banquito de transferencia todavía boca abajo, inserte el Apoyabrazos (G) en el Asiento de Tres Paneles. Asegúrese que los pulsadores estén apropiadamente sujetos antes de proceder.

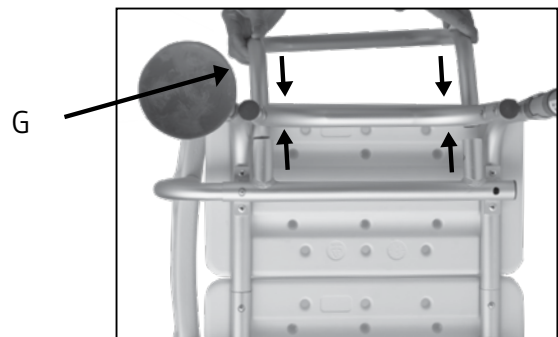

Ajuste la altura del banquito de transferencia

Para asegurarse de que la bañera no se dañe al ajustar la altura del banquito de transferencia, compruebe para asegurarse de que el banquito cabe sobre la pared lateral de la bañera.

Cuidado y mantenimiento

No utilice un limpiador abrasivo. Utilice un limpiador no abrasivo con agua tibia. Inspeccione periódicamente el banquito de transferencia en busca de daños o componentes sueltos.

La tecnología antimicrobiana Microban® está incorporada en el banco para inhibir el crecimiento de bacterias, moho y hongos que pueden causar manchas y olores.

Siempre limpie bien este producto después de cada uso.

*La protección antimicrobiana del producto Microban® se limita al producto propiamente tal y no está diseñada para proteger a los usuarios contra los microorganismos causantes de enfermedades ni para sustituir las prácticas normales de limpieza e higiene.

Lifetime Limited Warranty

Your Medline brand product is warranted to be free of defects in materials and workmanship for the duration of use by the original purchaser. This device was built to precise standards and carefully inspected prior to shipment. This limited warranty is an expression of our confidence in the materials and workmanship of our products and assures years of convenient, dependable service. In the event of a defect covered by this warranty, we will, at our option, repair or replace the device.

This warranty does not cover device failure due to owner misuse or negligence, or normal wear and tear. The warranty does not extend to non-durable components, such as rubber accessories; which are subject to normal wear and replacement. Non-durable components are warranted for 6 months. If you have a question about your Medline product or this warranty, please call us at 1-800-MEDLINE. This warranty gives you specific legal rights, and you may have other rights, which vary from state to state.

Garantie limitée à vie

Votre produit Medline est garanti contre tout vice de matériaux et de fabrication pendant sa durée d'utilisation par l'acheteur d'origine. Ce produit a été construit selon des normes précises et soigneusement inspecté avant l'expédition. Cette garantie limitée exprime notre confiance dans les matériaux et la fabrication de nos produits et assure des années de service fiable et commode. En cas de défaut couvert par cette garantie, nous réparerons ou remplacerons le produit à notre discrétion.

Cette garantie ne couvre pas la défaillance du produit liée à une mauvaise utilisation, à une négligence ou à l'usure normale. La garantie ne couvre pas les composants non durables, tels que les accessoires en caoutchouc, qui sont soumis à une usure normale et doivent être remplacés. Les composants non durables sont garantis pendant six mois. Si vous avez une question concernant votre produit Medline ou cette garantie, veuillez nous appeler au 1-800-MEDLINE. Cette garantie vous donne des droits juridiques spécifiques, auxquels peuvent s'ajouter d'autres droits, selon les provinces.

Garantía limitada de por vida

Su producto de marca Medline está garantizado libre de defectos en materiales y mano de obra durante la duración de su uso por el comprador original. Este dispositivo fue construido con estándares precisos e inspeccionado cuidadosamente antes de su envío. Esta garantía limitada en una expresión de nuestra confianza en los materiales y mano de obra de sus productos y asegura años de servicio conveniente y confiable. En caso de un defecto cubierto por esta garantía, a nuestra opción repararemos o reemplazaremos el dispositivo.

Esta garantía no cubre el fallo del dispositivo debido a mal uso o negligencia del propietario, o desgaste normal. La garantía no se extiende a productos no durables, tales como accesorios de goma, que están sujetos al desgaste y reemplazo normales. Los componentes no duraderos están garantizados por 6 meses. Si tiene una consulta sobre su producto Medline o esta garantía, llámenos al 1-800-MEDLINE. Esta garantía le proporciona derechos legales específicos, y puede tener otros derechos, que varían de estado a estado.



Medline Industries, LP, Three Lakes Drive, Northfield, IL 60093 USA
Medline United States
1-800-MEDLINE (633-5463)
medline.com | info@medline.com

Medline Canada

1-800-268-2848 | medline.ca | canada@medline.com

Medline Mexico

01-800-831-0898 | medlinemexico.com | mexico@medline.com

Follow us
Suivez-nous
Siganos



Some products may not be available for sale in Mexico or Canada. Please contact your Account Representative for additional information. We reserve the right to correct any errors that may occur within this instruction sheet. /Certains produits peuvent ne pas être en vente au Mexique ou au Canada. Veuillez contacter votre représentant de compte pour obtenir des renseignements supplémentaires. Nous nous réservons le droit de corriger toute erreur qui aurait pu se glisser dans ce feuillet d'instructions./Es posible que algunos productos no se comercialicen en México o Canadá. Sírvase contactar a su Representante de Cuenta para información adicional. La compañía se reserva el derecho de corregir la información publicada en esta hoja de instrucciones.

©2021 Medline Industries, LP. All rights reserved. Medline is a trademark of Medline Industries, LP. /© Tous droits réservés, Medline Industries, LP, 2021. Medline est une marque de commerce de Medline Industries LP./©2021 Medline Industries, LP. Todos los derechos reservados. Medline es una marca comercial de Medline Industries LP.

MDS86960KDMBH (PIC-00303)
V1 122221